

# Hamur Kesme ve Yuvarlama Makinesi

## Divider and Rounder

### Тестоделитель-округлитель

44



Model / Model / Модель	Birim / Unit / Ед. Изм.	PMDR 30M	PMDR 30S	PMDR 30A
Çalışma şekli Operation Управление		1/2 otomatik 1/2 automatic 1/2-автомат.	3/4 otomatik 3/4 automatic 3/4-автомат.	Tam otomatik Full automatic Полный-автомат.
Bölme sayısı / (çalışma aralığı) Dividing quantity / (dividing range) Количество деления / (диапазон)	adet / (gr) pcs / (gr) шт. / г	15 (100-600) 22 / (50-180) 30 / (40-135) 30S / (25-90)	15 (100-600) 22 / (50-180) 30 / (40-135) 30S / (25-90)	15 (100-600) 22 / (50-180) 30 / (40-135) 30S / (25-90)
Bölme sayısı / (Kapasite) Dividing quantity / (Capacity) Количество деления / (Производительность)	adet / (adet/h) pcs / (pcs/h) шт./ (шт./ часов)	15 (2700) 22 / (3960) 30 / (5400) 30S / (5400)	15 (2700) 22 / (3960) 30 / (5400) 30S / (5400)	15 (2700) 22 / (3960) 30 / (5400) 30S / (5400)
Silindir sayısı Number of cylinder Количество цилиндров	adet pcs шт.	-	1	2
Delik çapı Opening Отверстие	mm mm мм	70	70	70
Kapasite Capacity Вместимость	kg kg кг	4	4	4
Genişlik (W) Width (W) Ширина (W)	mm mm мм	640	640	640
Uzunluk (L) Length (L) Длина (L)	mm mm мм	670	780	670
Yükseklik (H) Height (H) Высота (H)	mm mm мм	1910	1485	1485
Yükseklik (H1) Height (H1) Высота (H1)	mm mm мм	868	868	868
Elektrik gücü Electrical power Электрическая мощность	kW kW кВт	0,55	1,30	1,30
Makine ağırlığı Weight of machine Масса оборудования	kg kg кг	180	230	230

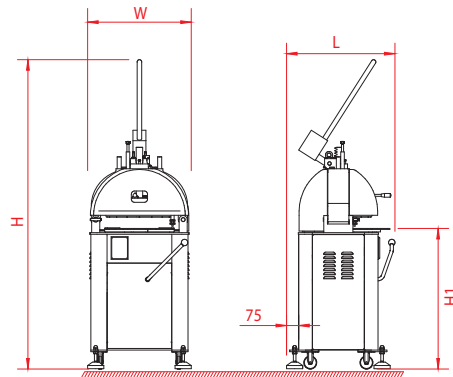

Porlanmaz hamur kesme ve yuvarlama makinaları küçük gramajdaki hamurları tek seferde kesip yuvarlamak için tasarlanmıştır. Palet üzerine yerleştirilen hamur, makine bıçakları ile önce eşit parçalara bölünmekte, sonra paletin dairesel hareketi sayesinde yuvarlanmaktadır. Makinanın bölme kapasitesi hamurun gramaj aralığına göre değişmektedir. İsteğe bağlı olarak manuel, yarı otomatik ve tam otomatik modelleri mevcuttur.

- Ana şase elektrostatik boyalı çelikten imal edilmiştir
- Kafa korozyona dayanıklı döküm alüminyumdan imal edilmiştir
- 18/10 paslanmaz bıçaklar
- Gıdaya uyumlu polikarbonat tabla
- Baskı, kesme ve yuvarlama işlemleri makine kolları yardımıyla yapılmaktadır



Porlanmaz dough divider & rounder cuts and rounds the small weight dough in the same time. After placing the dough on the pallet of the machine, the machine divides it in equal parts by means of the blades and rounds by help of the vibrating system. Dividing range of machine is variable depending on the dough weight. Manual, semi-automatic, and fully automatic models are available.

- Main chassis is made of electrostatic painted steel.
- Head made of anticorrosion cast aluminum for food purpose
- 18/10 stainless steel blades
- Polycarbonate plates for food purpose
- Pressing, dividing and rolling working cycle activated by levers



Тестоделитель и округлитель Porlanmaz идеально подходит для нарезания и округления теста и особенно рекомендуется для обработки теста для хлеба, пиццы и мучных кондитерских изделий. Точная, чувствительная и аккуратная система для деления и округления теста. Оснащена системой регулировки и контроля веса в зависимости от количества и консистенции теста. В производстве есть ручной, полу-автоматический и автоматические модели.

- Основная рама изготовлена из электростатической окрашенной стали.
- Головка изготовлена из антикоррозионного литого алюминия для пищевого назначения
- 18/10 ножи из нержавеющей стали
- Поликарбонатные подносы для пищевого назначения
- Процесс прессования, деления и округления активируется с помощью рычагов